

## ANNEXES

# COMMUNE DE CHAMPERY

## Secteur du Village et Station

### ZONE DU VILLAGE

U	= -	toit	: 40-60 % + sifflet
surf. bâtie min.	= -	*avant-toit latéral	: min. 1,50 m
parcelle min.	= -	*avant-toit frontal	: min. 1,80 m
nbr. étages	= R + 2 + C	*sifflet	: 8-10 % L chevrons
h. à la sablière	= -		
distance	= 1/3 h, min. 3 m		

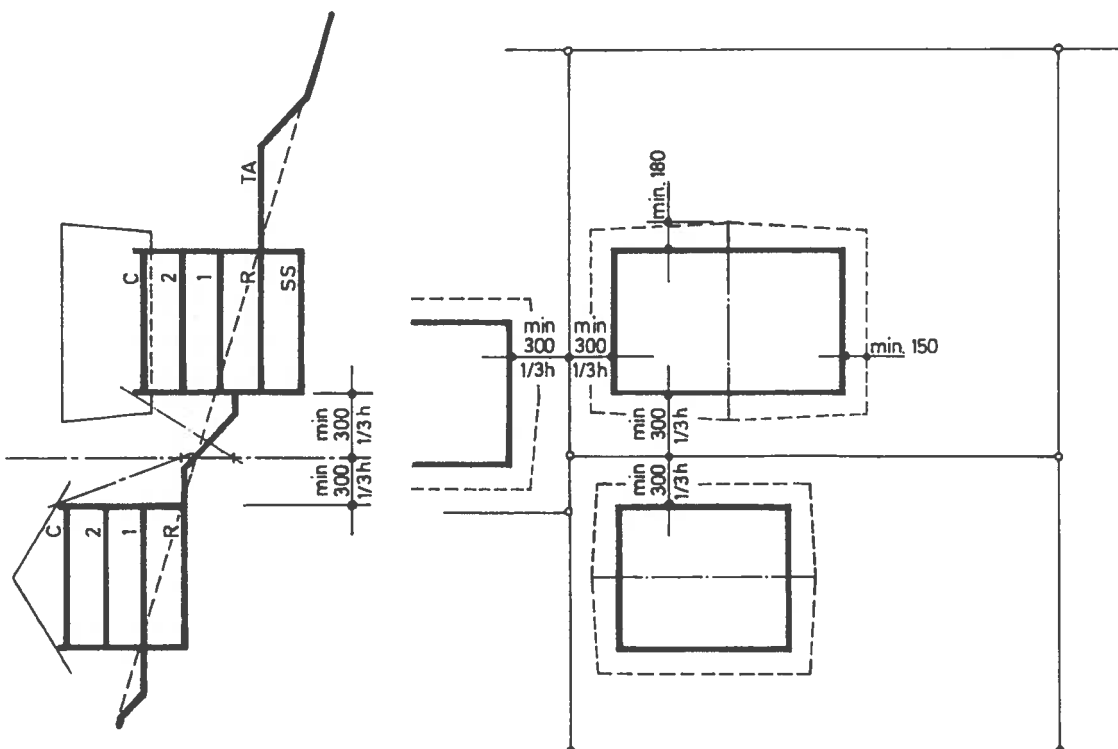
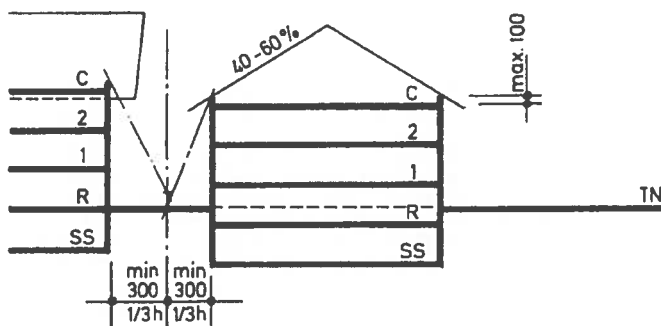

\* à titre indicatif

# COMMUNE DE CHAMPERY

## Secteur du Village et Station

### ZONE RESIDENTIELLE

U	= 0,7	toit	: 40-60 % + sifflet
surf. bâtie min.	= 80 m <sup>2</sup>	*avant-toit latéral	: min. 1,50 m
parcelle min.	= -	*avant-toit frontal	: min. 1,80 m
nbr. étages	= R + 2 + C	*sifflet	: 8-10 % L chevrons
h. à la sablière	= 11,50 m		
distance	= 1/2 h, min. 5 m		

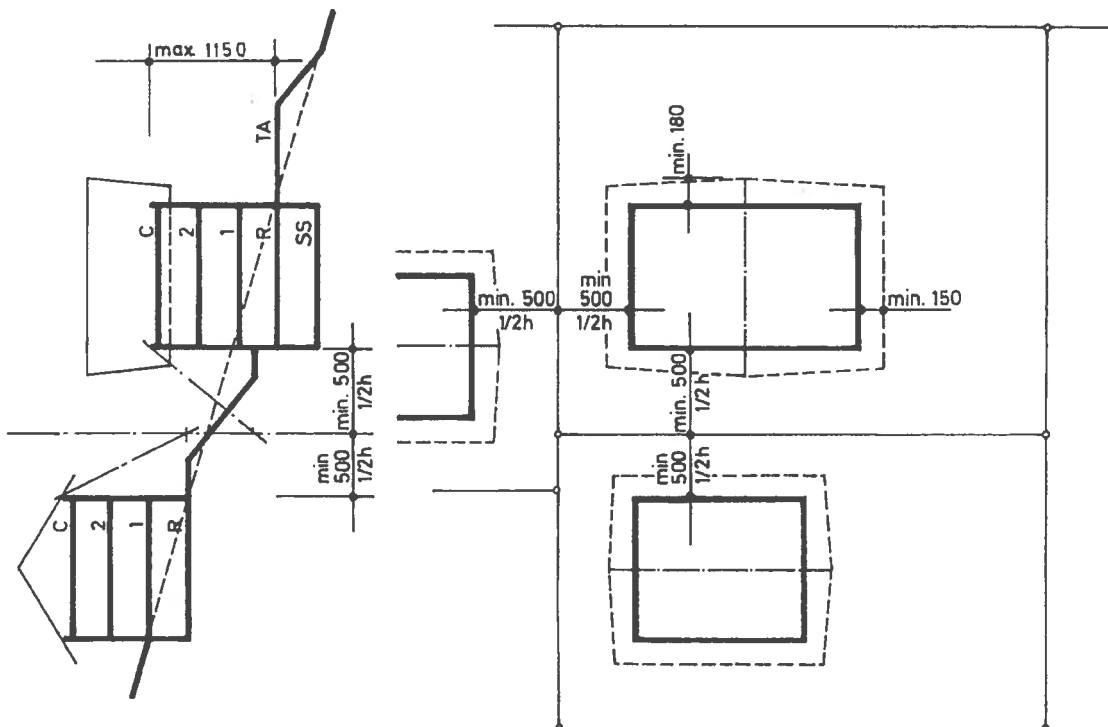
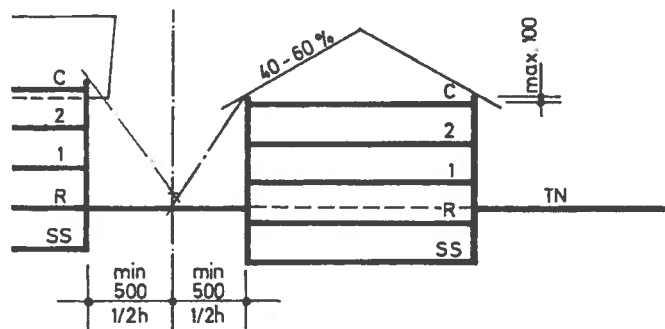

\* à titre indicatif

# COMMUNE DE CHAMPERY

## Secteur du Village et Station

### ZONE DE CHALETS A

U	= 0,4	toit	: 40-60 % + sifflet
surf. bâtie min.	= 80 m <sup>2</sup>	*avant-toit latéral	: min. 1,50 m
parcelle min.	= 800 m <sup>2</sup>	*avant-toit frontal	: min. 1,80 m
nbr. étages	= R + 1 + C	*sifflet	: 8-10 % L chevrons
h. à la sablière	= 8,50 m		
distance	= 1/2 h, min. 4 m		

NB: dès 1001 m<sup>2</sup> de parcelle, U= 0,5

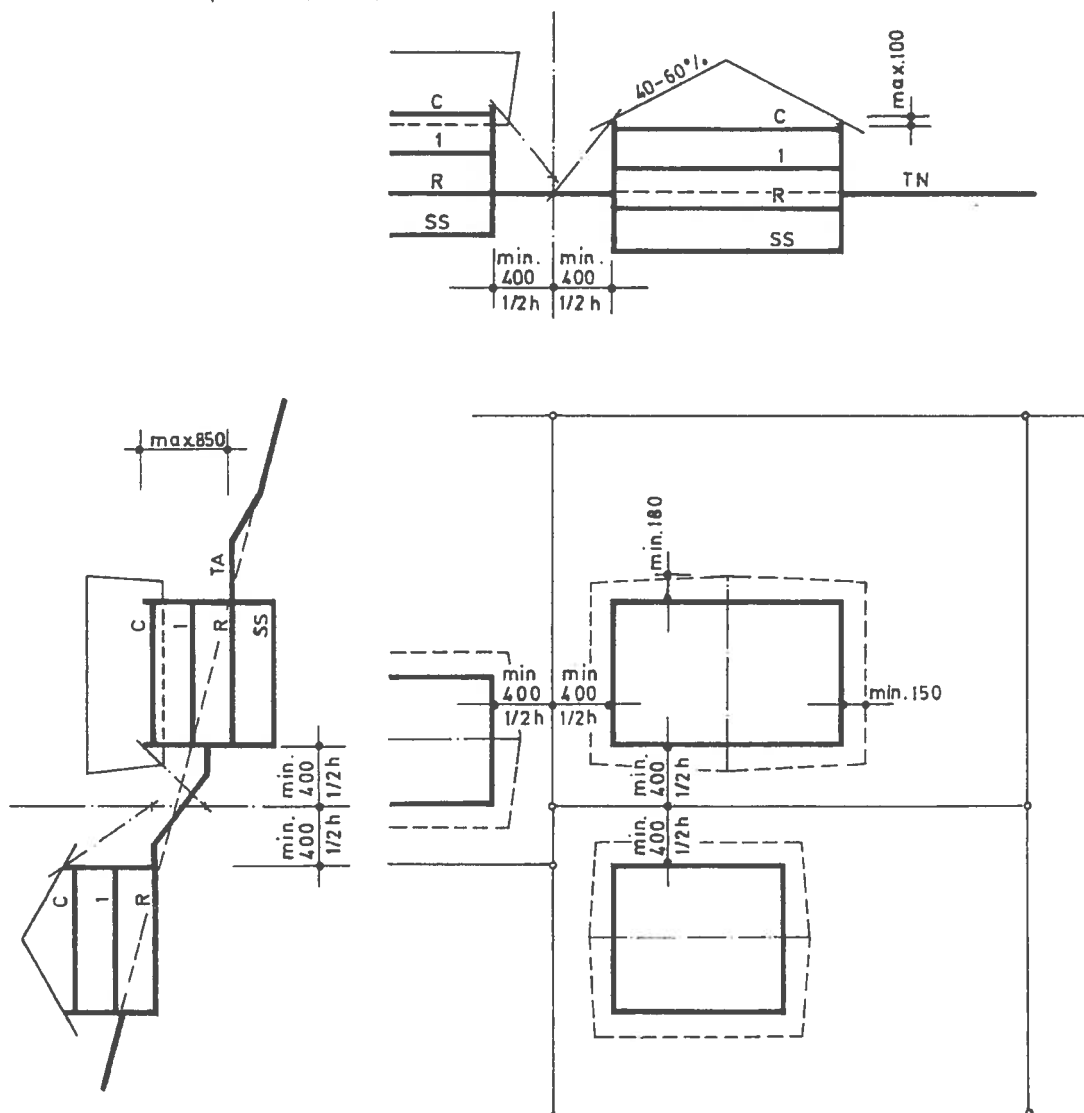

\* à titre indicatif

# COMMUNE DE CHAMPERY

## Secteur du Village et Station

### ZONE DE CHALETS B

U	= 0,4	toit	: 40-60 % + sifflet
surf. bâtie min.	= 60 m <sup>2</sup>	*avant-toit latéral	: min. 1,50 m
parcelle min.	= 600 m <sup>2</sup>	*avant-toit frontal	: min. 1,80 m
nbr. étages	= R + 1 + C	*sifflet	: 8-10 % L chevrons
h. à la sablière	= 8,50 m		
distance	= 1/2 h, min. 4 m		

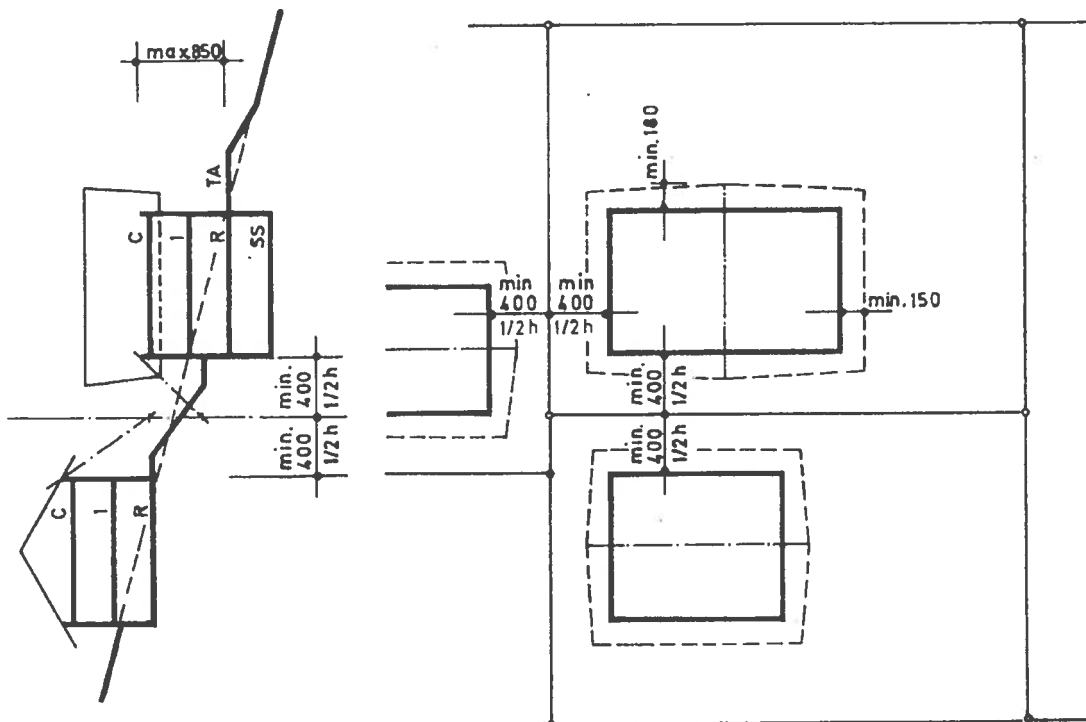
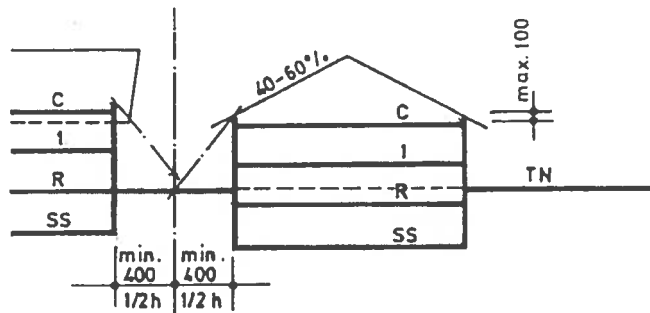

\* à titre indicatif

# COMMUNE DE CHAMPERY

## Secteur du Village et Station

### ZONE DE CHALETs C

U	= 0,3	toit	: 40-60 % + sifflet
surf. bâtie min.	= 60 m <sup>2</sup>	*avant-toit latéral	: min. 1,50 m
parcelle min.	= 600 m <sup>2</sup>	*avant-toit frontal	: min. 1,80 m
nbr. étages	= R + 1 + C	*sifflet	: 8-10 % L chevrons
h. à la sablière	= 8,50 m		
distance	= 1/2 h, min. 4 m		

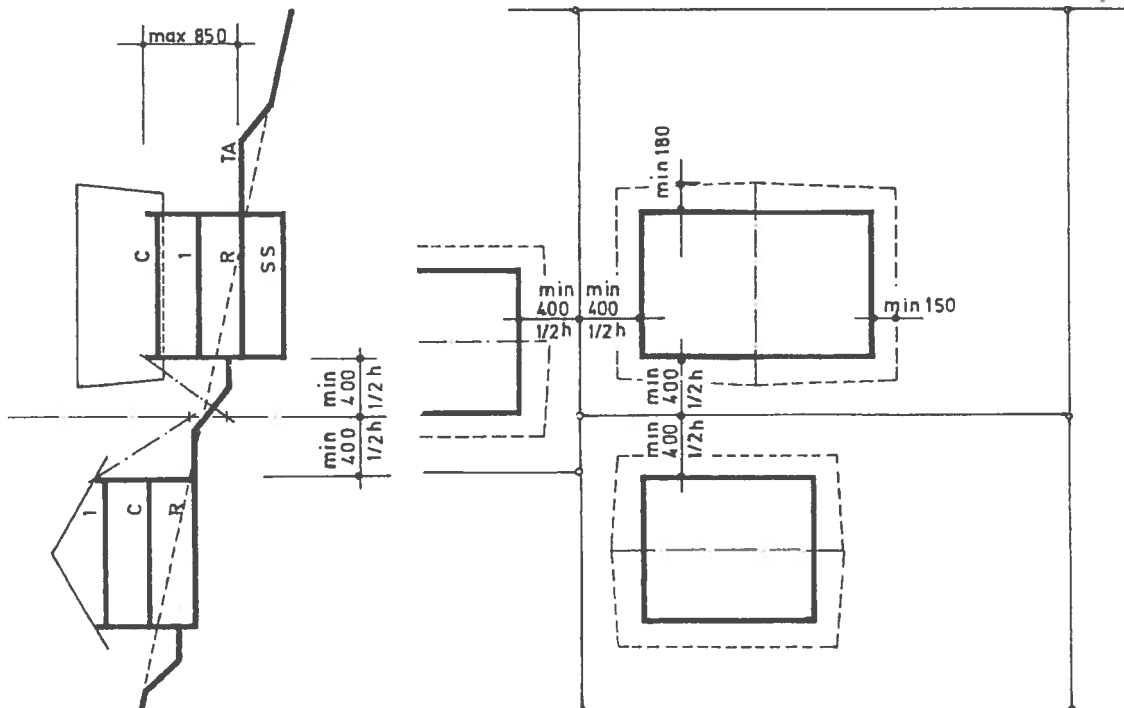
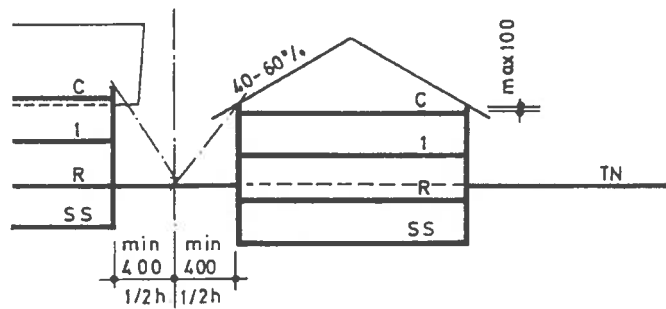

\* à titre indicatif

# COMMUNE DE CHAMPERY

## Secteur du Village et Station

### ZONE MIXTE TOURISTIQUE ET COMMERCIALE

U	= 0,6	toit	: 40-60 % + sifflet
surf. bâtie min.	= 80 m <sup>2</sup>	*avant-toit latéral	: min. 1,50 m
parcelle min.	= -	*avant-toit frontal	: min. 1,80 m
nbr. étages	= R + 2 + C	*sifflet	: 8-10 % L chevrons
h. à la sablière	= 11,50 m		
distance	= 1/2 h, min. 5 m		

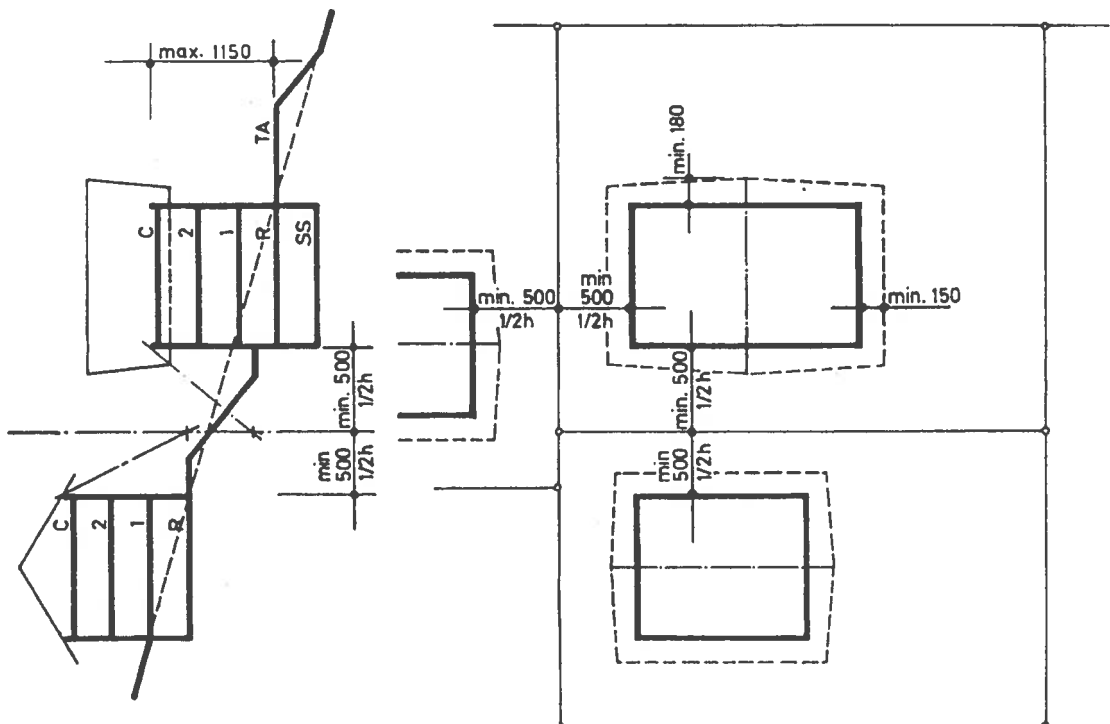
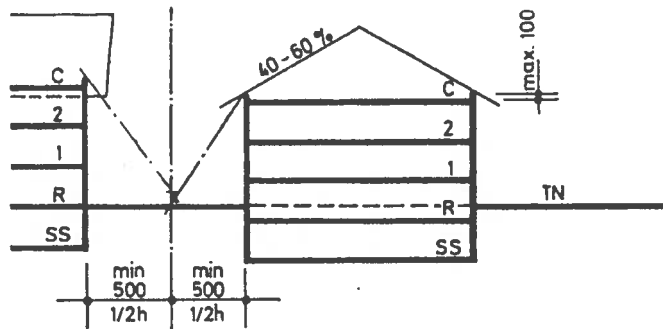

\* à titre indicatif

**COMMUNE DE CHAMPERY**  
**Secteur du Village et Station**

**ZONE ARTISANALE**

U	= 0,7	toit	: min. 20 %
surf. bâtie min.	= -	*avant-toit latéral	: min. 1,00 m
parcelle min.	= -	*avant-toit frontal	: min. 1,00 m
nbr. étages	= -	*sifflet	: -
h. à la sablière	= 11,50 m		
distance	= 1/2 h, min. 5 m		

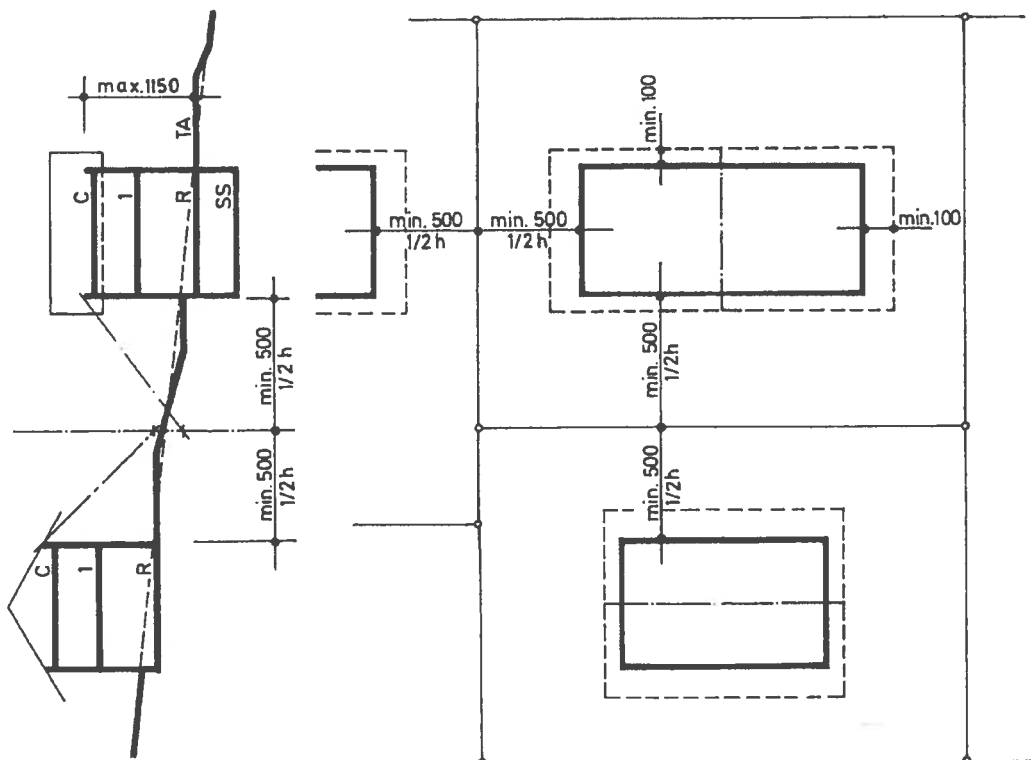
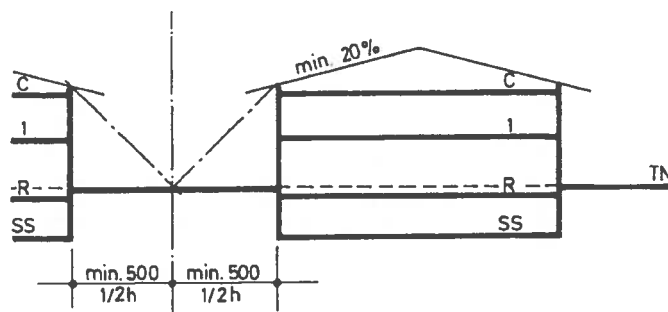

\* à titre indicatif



# COMMUNE DE CHAMPERY

## Secteur du Village et Station

### ZONE SPORTIVE

U	-	toit	: 40-60 %
surf. bâtie min.	-	*avant-toit latéral	: min. 1,00 m
parcelle min.	-	*avant-toit frontal	: min. 1,00 m
nbr. étages	-	*sifflet	: -
h. à la sablière	-		
distance	=	1/2 h, min. 6 m	

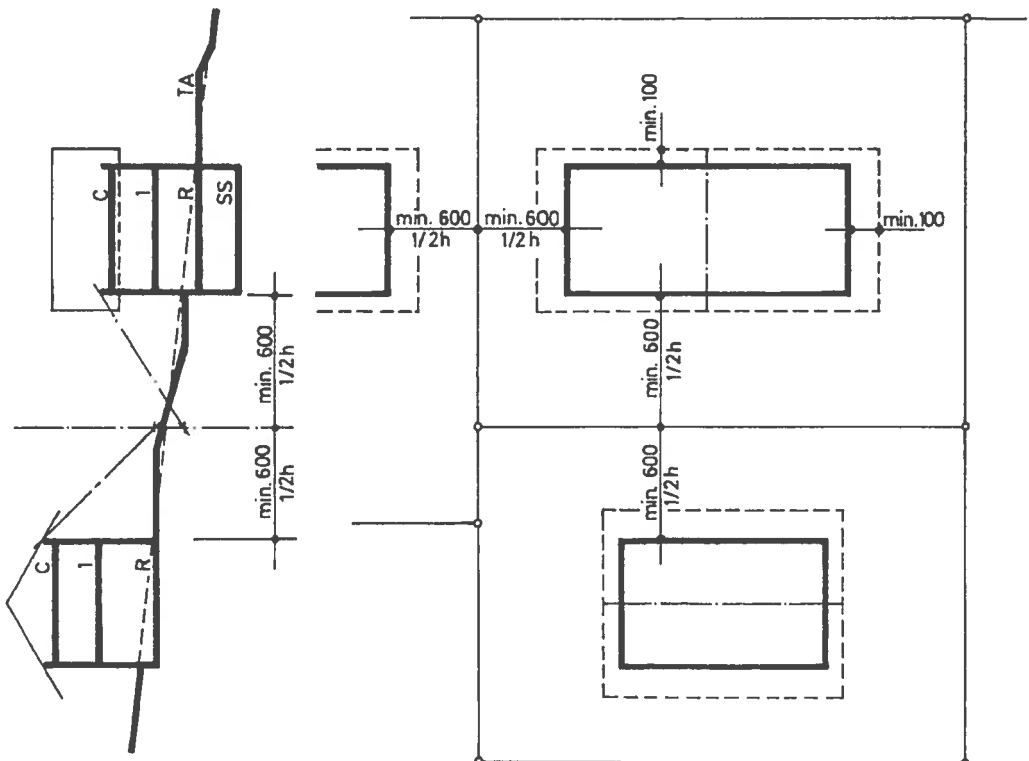
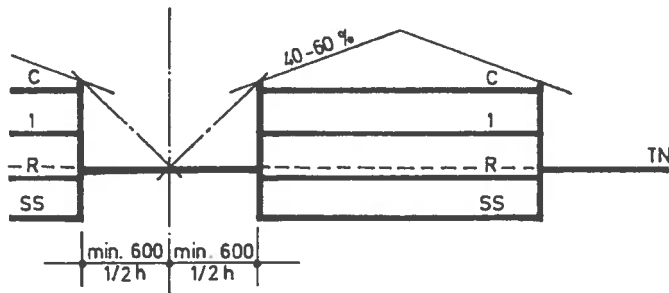

\* à titre indicatif

# COMMUNE DE CHAMPERY

## Secteur du Village et Station

### ZONE DE CHALETS D (PLANACHAUX)

U	= 0,3	toit	: 40-60 % + sifflet
surf. bâtie min.	= 60 m <sup>2</sup>	*avant-toit latéral	: min. 1,50 m
parcelle min.	= 600 m <sup>2</sup>	*avant-toit frontal	: min. 1,80 m
nbr. étages	= R + 1 + C	*sifflet	: 8-10 % L chevrons
h. à la sablière	= 8,50 m		
distance	= 1/2 h, min. 4 m		

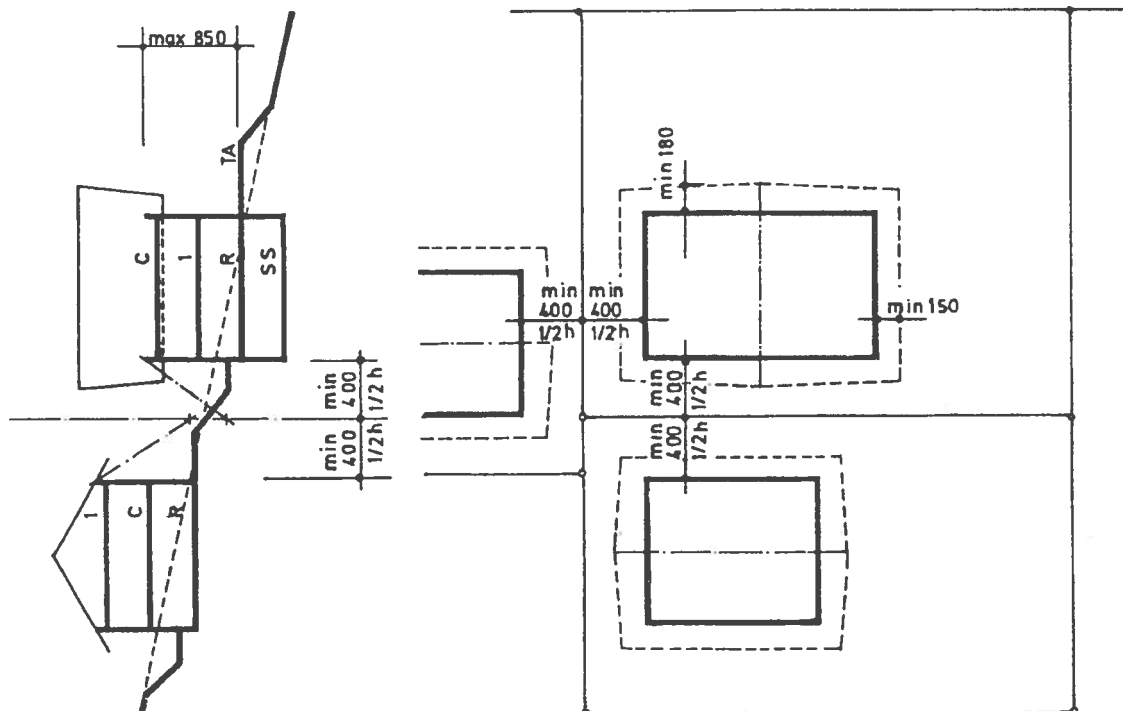
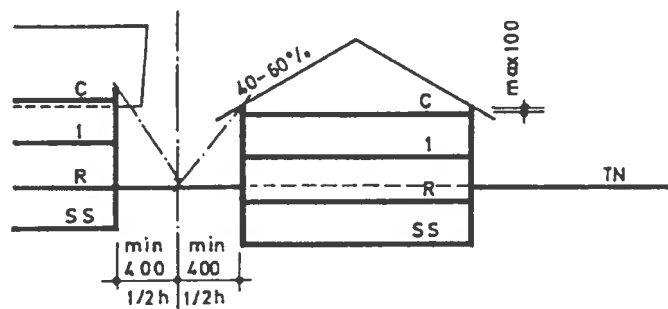

\* à titre indicatif